



CISQ



Siamo certificati Vision 2000

Dune



ANFIA

CE

RIBALTABILE POSTERIORE A VASCA TONDA CON PISTONE FRONTALE TELESCOPICO

SEMICIRCULAR REAR
TIPPER WITH FRONTAL
TELESCOPIC PISTON

BENNE ARRIERE
RONDE AVEC
VERIN FRONTAL

HINTERRUNDKIPPER
MIT FRONTAL
TELESKOPZYLINDER

VOLQUETE TRASERO
REDONDO CON
PISTON FRONTAL



CANTONI & C

IVECO AD440T (8x4)

RIBALTABILE POSTERIORE "Dune" A VASCA TONDA CON PISTONE FRONTALE TELESCOPICO

CE

SEMICIRCULAR REAR
TIPPER WITH FRONTAL
TELESCOPIC PISTON

BENNE ARRIÈRE RONDE
AVEC VERIN FRONTAL

HINTERRUNDKIPPER
MIT FRONTAL
TELESKOPZYLINDER

VOLQUETE TRASERO
REDONDO CON PISTON
FRONTAL

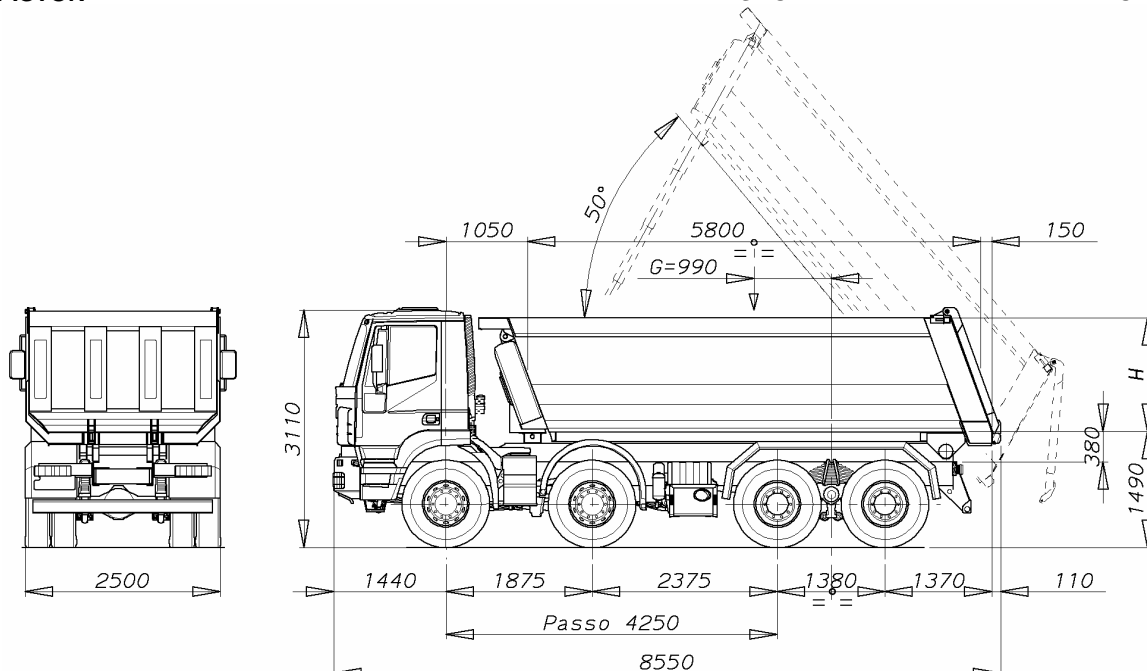

I

M.C. = MASSA COMPLESSIVA
P.S. = PESO RIBALTABILE
P.U. = PORTATA UTILE
Cap. = CAPACITÀ CASSONE

FORNITURA STANDARD

- sponda posteriore a sganciamento automatico
- sponde fisse da 5 mm in acciaio antiabrasione HB400 con bordi superiori rinforzati da 8 mm
- fiancata tonda da 6 mm in acciaio antiabrasione HB400
- fondo da 8 mm in acciaio antiabrasione HB450
- sponda anteriore con paracabina e portaruota di scorta

- stabilizzatore centrale
- barre di protezioni laterali, luci di ingombro e pannelli retroriflettenti
- cassetta portattrezzi e porta cunei
- parafranghi posteriori in acciaio
- ciclo di verniciatura: granigliatura (sabbatura), applicazione fondo epossidico e smalto poliuretano di finitura

OPTIONALS

- vedere listino in vigore

Le caratteristiche e i dati tecnici sono indicativi e possono essere modificati in qualsiasi momento per esigenze produttive o commerciali

DATI TECNICI	TECHNICAL DATAS	DONNES TECHNIQUES	KANNDATEN	DATOS TECNICOS				
MODELLO VEHICLE - VEHICULE LWK - VEHICULO IVECO TRAKKER AD410T (8x4)	Cap. m ³	M.C. Kg	P.S. Kg	P.U.* Kg	H mm	SPESSORE THICKNESS - ÉPAISSEUR STÄRKE - ESPESOR		
						SPONDE SIDES RIDELLES BORDWÄNDE LATERALES mm	FIANCATA ROUNDED WALLS PARTIE LATÉRALE RONDE RUNDSEITENBORDWÄNDE PARTE REDONDA mm	FONDO FLOOR FOND BRÜCKENBODEN SUELO mm
						18	40.000	4.400
	20	40.000	4.500	24.600	1.600	5	6	8

TEMPO DI RIBALTAMENTO - TIPPING TIME - TEMPS DE BASCULEMENT - KIPPZEIT - TIEMPO DE VUELCO: 30^s

*P.U. determinata con: autocarro in ordine di marcia

GB

M.C. = GROSS VEHICLE WEIGHT
P.S. = EQUIPMENT WEIGHT
P.U. = PAYLOAD
Cap. = BODY CAPACITY

STANDARD SUPPLY SCOPE

- rear gate with automatic opening system
- fixed sideboards thickness 5 mm in high abrasion strength resistant steel HB400 with superior edge thickness 8 mm
- round walls thickness 6 mm in high abrasion strength resistant steel HB400
- floor thickness 8 mm in high abrasion strength resistant steel HB450
- front extension for cab protection and spare-wheel holder
- tool box and chocks and relevant carrier
- stabilizing bar
- lateral protection, lateral lights and reflecting rear plates
- rear mudguard
- painting system: sandblasting, epoxy rust-proof undercoat and polyurethane enamel paint

OPTIONAL

- see our price list

F

M.C. = POIDS TOTAL EN CHARGE
P.S. = POIDS MORT BENNE
P.U. = CHARGE UTILE
Cap. = CAPACITÉ BENNE

FORNITURE STANDARD

- ridelle arrière avec ouverture automatique
- ridelles fixes épaisseur 5 mm en acier résistant à l'abrasion HB400 avec les bords supérieurs renforcés de 8mm
- partie latérale ronde de 6 mm d'épaisseur en acier résistant à l'abrasion HB400
- fond épaisseur 8 mm en acier résistant à l'abrasion HB450
- protection de cabine et porte roue de secours
- caisse porte-outils et porte-cales de secours
- stabilisateur central
- protections latérales, feux latéraux et panneaux réfléchissants
- gardes-boue arrière
- détails des opérations de peinture: sablage de l'ensemble des éléments, application d'époxi sur le fond de benne et peinture de finition en email polyuréthane

OPTION

- voir notre liste de prix en vigueur

D

M.C. = ZULÄSSIGES GESAMTGEWICHT
P.S. = GEWICHT KIPPERAUFBAU
P.U. = NUTZLAST
Cap. = LADERKAPAZITÄT

STANDARD KENNDATEN

- Rückwand mit automatische selbstabklappung
- feste Bordwände aus Spezialstahlblech HB400 5 mm Stärke
- Rundseitebordwände aus Spezialstahlblech HB400 6 mm Stärke
- Brückenboden aus Spezialstahlblech HB450 8 mm Stärke
- Vorderwand mit Führerhausschutz und Reserverdhalten
- Werkzeugkasten aus Zinkstahl
- Zentralstabilisator
- Seitenschutzanlage, Seitenbegrenzungslichter und Rückbrechungsplatten
- Rückkotflügel
- Lackierunksystem: sandstrahlen, epoxi-rustschutzgrundierung Polyurethane emzillackierung

OPTIONS

- sehen Preisliste

E

M.C. = PESO PLENA CARGA
P.S. = TARA EQUIPO
P.U. = CARGA UTIL
Cap. = CAPACIDAD CAJA

SUMINISTRO STANDARD

- abertura automática de la puerta trasera
- laterales fijas, espesor 5 mm en acero antidesgaste HB400 con orillas de espesor 8 mm
- parte redonda de la caja espesor 6 mm en acero antidesgaste HB400
- suelo de carga de 8 mm en acero antidesgaste HB450
- tejadillo paracabina y portarueda
- caja de herramientas, soporte calzos ruedas
- estabilizador central
- protecciones laterales, luz lateral y panel reflector
- parguardabarros traseros
- esquema de tratamiento de pintura: ciorro de arena y posterior aplicación de imprimación epoxi y esmalte de poliuretano de acabado

OPCIONALES

- consultar lista de precios en vigor

The technical data are given merely for information and can be modified at any time for manufacturing or commercial reasons

Les caractéristiques et les données techniques sont indicatives et peuvent être modifiées à tout moment pour des raisons de production ou d'exigences commerciales

Die technischen Daten sind nicht verbindlich: ihre Neubearbeitung im Laufe der Arbeitsperiode behalten wir uns vor

Las características y datos técnicos son indicativos y pueden ser modificados en cualquier momento por exigencias productivas o comerciales



CANTONI & C. S.p.A.

20010 Boffalora Ticino - Milano - Via Roma, 9 - Casella Postale n° 61
Tel. +39 029755471 - Telefax +39 029755462 ITALY
e-mail: cantoni@cantoni.it - web: www.cantoni.it e www.ribaltabili.it

Dealer: